

# MBN 10105, Sechskantschraube mit Flansch, M 16x1,5x180, 10.9, Zinklamelle, 720h, flZn/nc/TL $\mu$ 0,09 - 0,14

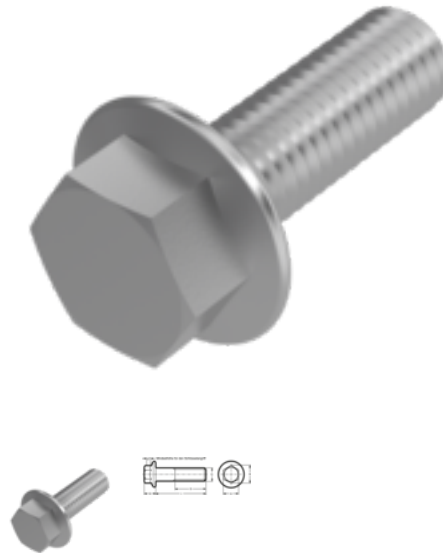

**Artikel-Nr.**  
M10105AJDT01615180

**EAN**  
None

**Gewicht in kg**  
0,329

**Zolltarifnummer**  
73181588

**Güte**  
10.9

**Beschichtung**  
Zinklamelle, 720h, flZn/nc  
/TL  $\mu$ 0,09 - 0,14

**Gewindesteigung**  
1,5 mm

**Durchmesser**  
16 mm

**Länge**  
180 mm

## Produktdetails

MBN 10105 Sechskantschraube mit Flansch

Material	Stahl
Kraftangriff Typ	Außensechskant
Länge	180 mm
Gesamtlänge l	180 mm
Norm	MBN 10105
Durchmesser	16 mm
Güte	10.9
Kraftangriff s	SW 24
Beschichtung	Zinklamelle, 720h, flZn/nc/TL $\mu$ 0,09 - 0,14
Durchmesser d	16 mm
Gewindesteigung	1.5 mm

## Eigenschaften

Silberfarbene Zinklamellenbeschichtung mit in Versiegelung integrierter Schmierung nach DBL 9440.40

## Hinweise

Schrauben bis zum Durchmesser M10 haben ein Regelgewinde, ab Durchmesser M12 mit Feingewinde. Die Form A beschreibt Schrauben mit einem Vollgewinde, Schrauben ab einer Länge von einschließlich 90 mm haben ein Teilgewinde, diese sind durch die Form C gekennzeichnet.

## Anwendung

Nach Mercedes-Benz Norm, speziell geeignet für Nutzfahrzeuge und Aufbauten

## Artikelvarianten

Durchmesser (mm)	10	12	14	16	18	20
Länge (mm)						
16	•					
20	•					
25	•	•	•			
30	•	•	•	•	•	
35	•	•	•	•	•	
40	•	•	•	•	•	•
45	•	•	•	•	•	•
50	•	•	•	•	•	•
55	•	•	•	•	•	•
60	•	•	•	•	•	•
65	•	•	•	•	•	•
70	•	•	•	•	•	•
80	•	•	•	•	•	•
90	•	•	•	•	•	•
100	•	•	•	•	•	•
110	•	•	•	•	•	•
120	•	•	•	•	•	•
130	•	•	•	•	•	•
140	•	•	•	•	•	•
150		•	•	•	•	•
160		•	•	•		•
180		•	•	•		•
200		•	•	•		•